

# JAMAL

## RIDER TECHNICZNY ORAZ SCHEMAT SCENY

### SCHEMAT SCENY:

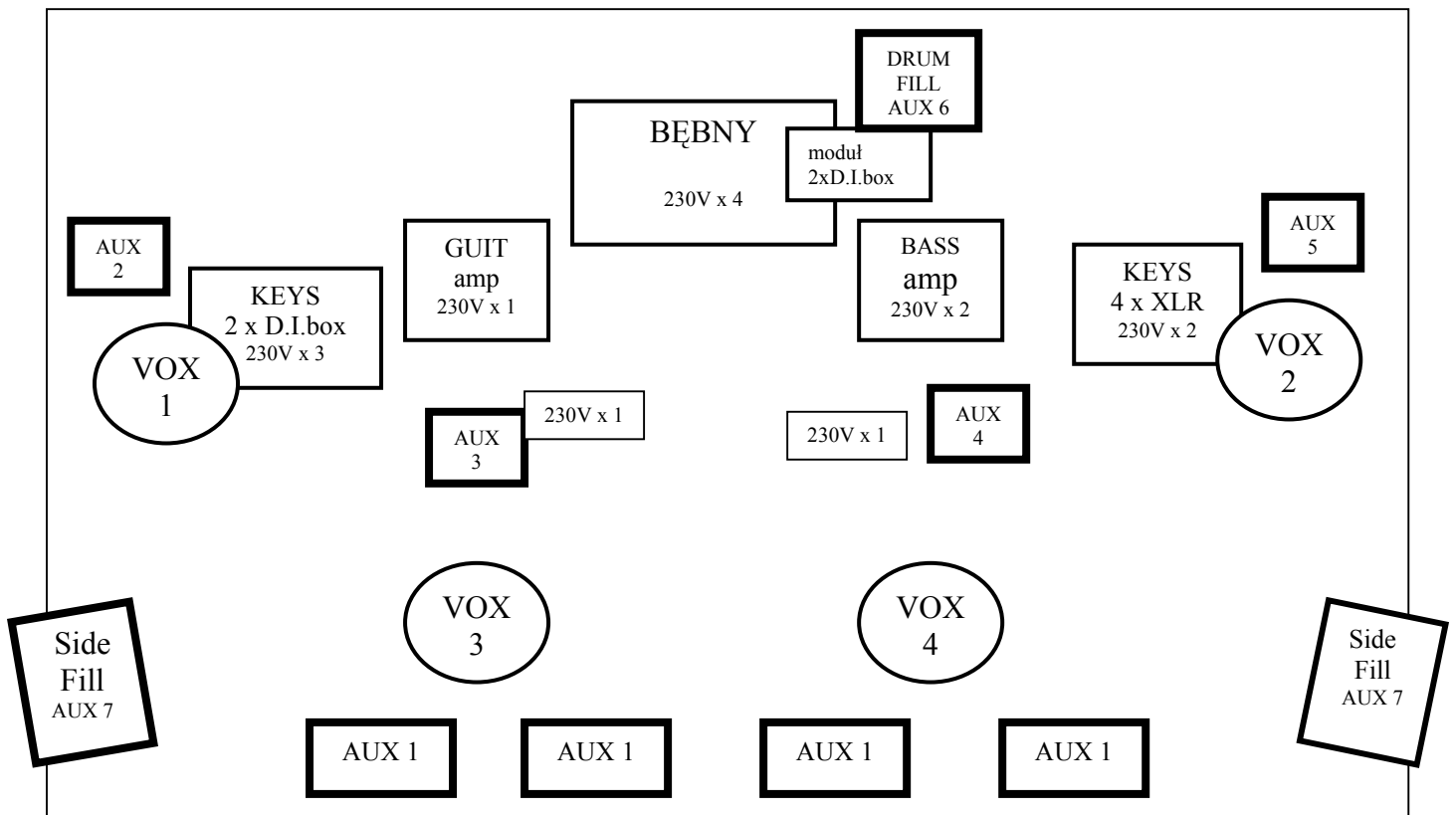

## LISTA KANAŁÓW WEJŚCIOWYCH:

Input List				
	źródło	mikrofon / D.I.box	F.O.H. Insert	Uwagi
1	stopa	Shure beta 52	gate 1	Drawmer / BSS
2	stopa	Shure beta 91	gate 2	Drawmer / BSS
3	werbel góra	Shure SM 57	gate 3	Drawmer / BSS
4	werbel dół	Shure SM 57	gate 4	Drawmer / BSS
5	hihat	Shure SM 81		
6	tom 1	Shure beta 98	gate 5	Drawmer / BSS
7	tom 2	Shure beta 98	gate 6	Drawmer / BSS
8	tom 3	Shure beta 98	gate 7	Drawmer / BSS
9	OH lewy	Shure SM 81		
10	OH prawy	Shure SM 81		
11	Moduł	D.I. Box		
12	Moduł	D.I. Box		
13	Bas linia	D.I. Box		
14	Bas mikrofon	Sennheiser MD 421		
15	Bas sampler	D.I. Box		
16	Gitara elektryczna	Shure SM 57		
17	Keys 1	XLR		
18	Keys 2	XLR		
19	Keys 3	XLR		
20	Keys 4	XLR		
21	Keys 5	D.I. Box		
22	Keys 6	D.I. Box		
23	Vocal 1	Shure SM 58		
24	Vocal 2	Shure SM 58		
25	Vocal 3	Shure SM 58 bezprzewodowy		
26	Vocal 4	Shure SM 58 bezprzewodowy		
27	FX 1 return - lewy			YAMAHA SPX 990
28	FX 1 return - prawy			
29	FX 2 return - lewy			YAMAHA SPX 990
30	FX 2 return - prawy			
31	FX 3 return - lewy			tc electronic M2000 / Lexicon PCM 60
32	FX 3 return - prawy			
GRUPA 1			compressor 1	BSS / DBX 160A
GRUPA 2			compressor 2	BSS / DBX 160A
GRUPA 3			compressor 3	BSS / DBX 160A
GRUPA 4			compressor 4	BSS / DBX 160A
GRUPA 5			compressor 5	BSS / DBX 160A
GRUPA 6			compressor 6	BSS / DBX 160A
GRUPA 7			compressor 7	BSS / DBX 160A
GRUPA 8			compressor 8	BSS / DBX 160A
GRUPA 9			compressor 9	BSS
GRUPA 10			compressor 10	BSS

## **SYSTEM NAGŁOŚNIENIOWY F.O.H.**

System nagłośnieniowy powinien mieć moc adekwatną do wielkości imprezy. System musi równomiernie pokrywać dźwiękiem cały obszar widowni, musi być bezwzględnie uziemiony, wolny od szumów i przydźwięków sieciowych.

Do klubów i małych pomieszczeń zamkniętych: co najmniej trójdrożny system nagłaśniający o mocy odpowiedniej dla danego miejsca, jednak nie mniej niż 10 kW

Imprezy plenerowe, hale, sale koncertowe: co najmniej trójdrożny system nagłaśniający o mocy odpowiedniej dla danego miejsca, jednak nie mniej niż 20 kW

Zespół gra dużą ilością niskich tonów do tego potrzebne są mocne i sprawne zestawy niskotonowe (SUBBASSY), prosimy o zapewnienie dużej ilości takich zestawów ☺.

Preferujemy firmy o uznanej reputacji: L-acoustics, EAW, HK-audio, Nexo, Meyer Sound.

## **KONSOLA F.O.H.**

Powinna mieć minimum 32 kanały, w każdym kanale: zasilanie phantom +48V, pad 20 dB, odwracanie polaryzacji, przestrajalny filtr górno przepustowy, czteropunktowa korekcja EQ w tym minimum dwa pełne filtry parametryczne (dobroć, częstotliwość, gain) (miło by było jak by były cztery takie filtry), 10 grup BUS, 10 grup VCA, minimum cztery przełączalne wysyłki AUX pre/post.

Konsola powinna być ustawiona centralnie na osi sceny, wśród publiczności, odpowiednio zabezpieczona, na podeście o wysokości max. 30cm, niedopuszczalne jest ustawienie konsoli np.: pod balkonem, za barem, pod ścianą, za głośnikami ☺ itp.

## **URZĄDZENIA PERYFERYJNE:**

- 31 pasmowy (tercjowy) Korektor Graficzny Stereo (insert sumy L/R) Klark-Technik DN-360, BSS.
- 7 bramek, np.: Drawmer, BSS,
- 10 kompresorów np.: dbx 160A, BSS,
- efekty: co najmniej 2 (najchętniej 3) np.: YAMAHA SPX990 tc electronics M-2000, Lexicon PCM-60, PCM-90, PCM-80, MPX 500, - w tym przynajmniej jedno urządzenie z efektami typu reverb I jedno urządzenie z efektami typu delay,
- odtwarzacz CD, rejestrator MD.

## **SYSTEM MONITOROWY:**

Ponieważ zespół nie posiada własnego realizatora monitorów, potrzebny jest człowiek który będzie realizował dźwięk dla zespołu na scenie. Fajnie by było aby ten człowiek był komunikatywny, wypoczęty i miły.

Konsola monitorowa powinna być usytuowana w bezpośrednim pobliżu sceny, zapewniającym obustronny kontakt wzrokowy realizatora monitorowego ze wszystkimi muzykami występującymi na scenie

Konsola powinna posiadać 24 kanały, w każdym kanale: zasilanie phantom +48V, pad 20 dB, odwracanie polaryzacji, przestrajalny filtr górno przepustowy, czteropunktowa korekcja EQ w tym minimum dwa pełne filtry parametryczne (dobroć, częstotliwość, gain) (miło by było jak by były cztery takie filtry), minimum osiem 8 przełączalnych wysyłek AUX pre/post fader.

Na każdą wysyłkę AUX musi być (koniecznie!) zainsertowany 31-pkt. 31 pasmowy (tercjowy) korektor graficzny.

Jeśli chodzi o urządzenia peryferyjne to bardzo dużo zależy już od realizatora monitorów jak jest zdolny i jak sobie poradzi z taką ilością dźwięków na scenie ale zalecamy:

- 1 procesor efektów,
- 6 kompresorów dobrej klasy posiadających płynną regulację parametrów ATTACK, RELEASE, TRESHOLD, RATIO,
- 5 bramek dobrej klasy posiadających płynną regulację parametrów ATTACK, RELEASE, TRESHOLD, RATIO.

**Zestawy głośnikowe monitorowe:**

Ponieważ wokaliści energicznie poruszają się po scenie zalecamy użycie Side Fill'i.

Na skraju sceny w zależności od jej szerokości powinny być dodatkowo ustawione monitory podłogowe, może to być jeden tor AUX.

1. AUX – zestawy podłogowe Vocal
2. AUX – zestaw podłogowy KEY 1
3. AUX – zestaw podłogowy GIT
4. AUX – zestaw podłogowy BASS
5. AUX – zestaw podłogowy KEY drEmzk
6. AUX – zestaw drum fill zalecany dwudrożny z mocnym basem DRUMS
7. AUX – zestaw SIDE FILL moc w zależności od szerokości sceny

Moc zestawów monitorowy powinna być dobrana odpowiednio do wielkości sceny ale konieczne jest aby dźwięk dobiegający z tych urządzeń (monitory) był głośny, czytelny i wyraźny.

W czasie próby i koncertu obowiązkowa jest obecność doświadczonej ekipy technicznej odpowiedzialnej za aparaturę nagłaśniającą, w szczególności: inżynier systemu F.O.H., realizator systemu monitorowego, technik sceny.

Układ sceny, w tym rozmieszczenie sprzętu i monitorów na scenie zostało przedstawione na rysunku.

System powinien być gotowy i sprawny na godzinę przed przyjazdem zespołu.

Oczywiście dopuszczamy możliwość dokonania zmian ale konieczna jest wcześniejsza konsultacja i akceptacja:

Krzysztof Białobrzewski tel.: 601 786869  
e-mail: info@pateam.pl